

Huvudapparat

Huvudapparat, 2 slingor

Typ: FEH1002

E-nr: 5506042

Produkt ID: 2TKA002110G1

GTIN: 6410070607124



Huvudapparat med 2 slingor. Larmsignal kan ske med brytare eller slutande potentialfria kontakter. Slingan kan ges ingångsfördröjning 150 ms eller 2,5 s, samt minne / icke minne. Slingan har kortslutnings- / avbrottsövervakning. Potentialfri växelkontakt. Markeringsmöjlighet i knappen och namnskylden, grön och röd etikett medföljer. Driftspänning 15 - 28 V ac / 18 - 35 V dc. Elförbrukning 110 mA ac / 60 mA dc.

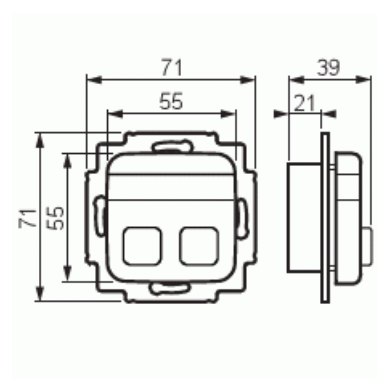

Teknisk specifikation

Packning

Förpackning:	1/10/100/1200
Enhet:	st

ETIM Data

Modell/Utförande:	Regleringskombination
Färg:	Vit
RAL-nummer (liknande):	9010
Med transformator:	Nej
Kapslingsklass (IP):	IP20
Apparatens bredd:	71 mm
Apparatens höjd:	71 mm

Apparatens djup:

39 mm