

# Vägguttag med lock, ram och tätningsdamask

Infällt, 2-vägs, jordat, med lock IP44, snabbanslutning vit Utan klor

**Typ:** 302EUJW-84

**E-nr:** 1815914

**Produkt ID:** 2TKA000954G1

**GTIN:** 6438199000046



2-vägs SCHUKO vägguttag komplett med ram. För infällt montage. Med snabbanslutning. Inga x-plintar. Försedd med lock. 4 ledare per kontaktpunkt med max area 2,5 mm<sup>2</sup>. Alla detaljer ingår, inklusive tätningsdamask (2464) som ger IP44 vid infällt montage.

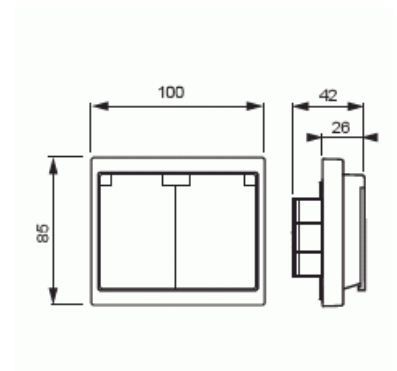

## Teknisk specifikation

### Packning

Förpackning:	1/10/100/1200
Enhet:	st

### ETIM Data

Antal aktiva stift (runda):	2
Med signallampa:	Nej
Antal enheter:	2
Antal faser:	1
Prägling/Indikering:	Ingen
Anslutningstyp:	Insticksklämma (snabbklämma)
Petskyddad:	Ja

Textfält/Plats för märkning:	Nej
Färg:	Vit
RAL-nummer (liknande):	9016
Metallicfärg:	Nej
Transparent:	Nej
Låsbar:	Nej
Utskjutningsmekanism:	Nej
Isolerad montering:	Nej
Med funktionsbelysning:	Nej
Med orienteringsbelysning:	Nej
Överspänningsskydd:	Nej
Felströmsskydd:	Nej
Med finsäkring:	Nej
Särskild strömförsörjning:	Ingen särskild strömförsörjning
Monteringsmetod:	Infällt montage
Typ av fastsättning:	Montering med klo och skruv
Material:	Plast
Materialkvalitet:	Termoplast
Halogenfri:	Ja
Ytskydd:	Obehandlad
Anti-bakteriell:	Nej
Med genomgångsfunktion:	Nej
Med brytare:	Nej
Roterad centralinsats:	Nej
Märkström:	16 A
Märkspänning:	250 V
Frekvensområde:	50 Hz
Lämplig för skyddsklass (IP):	IP21
Apparatens bredd:	85 mm
Apparatens höjd:	48 mm
Apparatens djup:	100 mm
Minsta djup på infälld installationsdosa:	17 mm