

1-vägs centeradapter monteras i 100 mm 2-vägs Täckramar

ADAPTER 85MM-100MM

Typ: 2519-916

E-nr: 1815727

Produkt ID: 2TKA00004883

GTIN: 6438199009704



Hållbart biocirkulärt material används. Ytan är blank och lätt att hålla ren. Rengöring med ett mildt, vanligt hushållsrengöringsmedel.

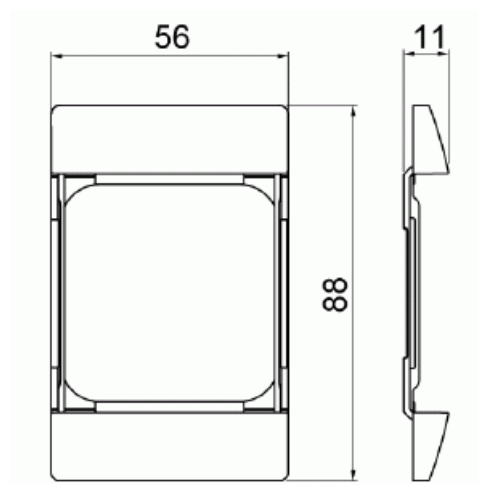

Teknisk specifikation

Packning

Förpackning:	1/20/200/3600
Enhet:	st

ETIM Data

Antal enheter:	1
Monteringsriktning:	Horisontell och vertikal
Antal horisontella fack:	1
Antal vertikala fack:	1
Antal horisontella moduler (modulsystem):	1
Med monteringsram:	Nej

Infälld montering:	Ja
Lämplig för golvbox:	Nej
Lämplig för väggkanal:	Nej
Lämplig för inbyggnadsmontage:	Nej
Textfält/Plats för märkning:	Nej
Material:	Plast
Materialkvalitet:	Termoplast
Halogenfri:	Ja
Anti-bakteriell:	Nej
Ytskydd:	Obehandlad
Typ av yta:	Blank
Färg:	Vit
RAL-nummer (liknande):	9003
Transparent:	Nej
Med gångjärnslock:	Nej
Kapslingsklass (IP):	IP21
Typ av fastsättning:	Kläm-/skruvmontering
Bredd:	56 mm
Höjd:	11 mm
Djup:	89 mm