

Vippa

Vippa, Impressivo, kron/d-trapp, vit matt

Typ: 1785-884

E-nr: 1815063

Produkt ID: 2CKA001751A3024

GTIN: 4011395129210



2-vägs vippa för strömställarinsatser med 2-vippa. Lämpar sig för öppning planerad för 1-vägs apparat i täckram. Kan installeras inomhus i torra utrymmen. Materialet målad plast. Ytan är blank och lätt att hålla ren. Rengöring med vanliga milda tvättmedel för hushåll. Användning av starka lösningsmedel bör undvikas.

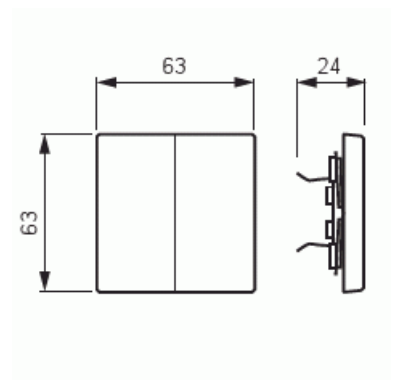

Teknisk specifikation

Klassificering

Lämplig för skyddsklass (IP): IP20

Packning

Förpackning: 1/10

Enhet: st

ETIM Data

Modell/Utförande: Tvådelad vippa

Scanable symbol / barrier free: Nej

Användning: Omkopplare/tryckknapp

Lämplig för beröringssensor för bussystem: Nej

Typ av fastsättning:	Klämmontering
Övervakningsfönster/ljusuttag:	Nej
Material:	Plast
Materialkvalitet:	Termoplast
Halogenfri:	Nej
Ytskydd:	Lackerad
Typ av yta:	Matt
Anti-bakteriell:	Nej
Färg:	Vit
RAL-nummer (liknande):	9016
Med tryckbar etikett:	Nej
Med utbytbar lins/symbol:	Nej
Slagtålighet (IK):	IK03
Bredd:	63 mm
Höjd:	63 mm
Djup:	20 mm